



HA16 PX HA18 PX

Ótima produtividade

- Rotação de 360° em contínuo
- Comandos inteiramente proporcionais e simultâneo
- Atingi máxima em 44 segundos

Grande capacidade em terrenos acidentados

- 4 rodas motrizes e direcionais para uma melhor capacidade de manobra
- Bloqueio diferencial hidráulico para translação
- Distância de 40 cm ao solo

Alcance horizontal de 9,20m/10,60m, o que permite uma grande capacidade de trabalho



Haulotte 
GROUP



HA16 PX / HA18 PX



PLATAFORMAS ARTICULADAS DIESEL

CARACTERÍSTICAS TÉCNICAS

HA16 PX

HA18 PX

Altura de trabalho	16 m	17.3 m
Altura da plataforma	14 m	15.3 m
Alcance horizontal	9.2 m	10.6 m
Ponto de articulação	6.6 m	6.6 m
Capacidade máxima	230 kg	230 kg
F x G Dimensões da plataforma	1.8 x 0.8 m	1.8 x 0.8 m
A Comprimento	6.95 m	7.6 m
Largura de transporte	2.30 m	2.30 m
B Comprimento	5.25 m	5.9 m
C Altura recolhida	2.3 m	2.3 m
Altura de transporte	2.2 m	2.2 m
Ângulo de abatimento pendular	140° (+70/-70)	140° (+70/-70)
Ângulo de rotação da plataforma	180° (+90/-90)	180° (+90/-90)
Ângulo de giro da base	360°	360°
Assimetria traseira	0 m	0 m
D Distância de eixos	2 m	2 m
E Distância ao solo	40 cm	40 cm
Inclinação	5°	5°
Velocidade de translação	0.8- 5.5 km/h	0.8- 5.5 km/h
Gradeabilidade	50 %	50 %
Raio de curva exterior	3.75 m	3.75 m
Pneus preenchidos	385/65-22.5	385/65-22.5
Motor diesel	28 kW- 38 hp	28 kW- 38 hp
Tanque hidráulico	100 l	100 l
Capacidade do tanque de combustível	72 l	72 l
Peso total	6950 kg	8050 kg

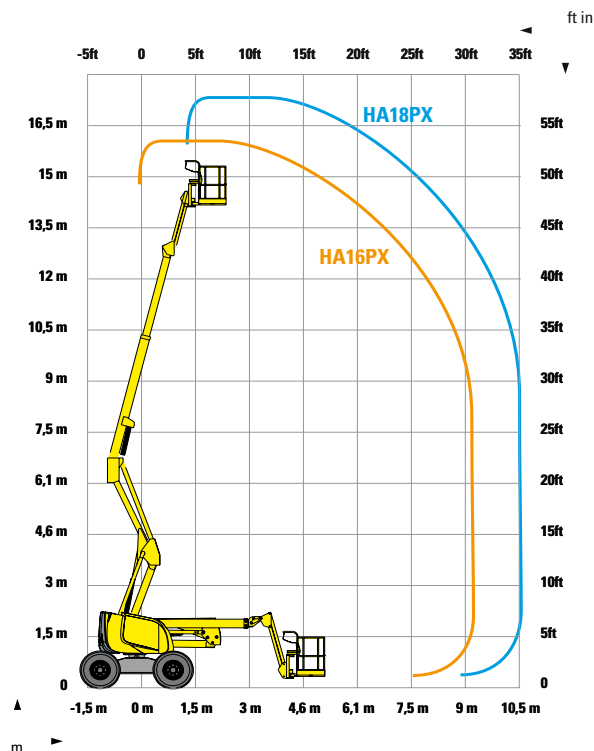
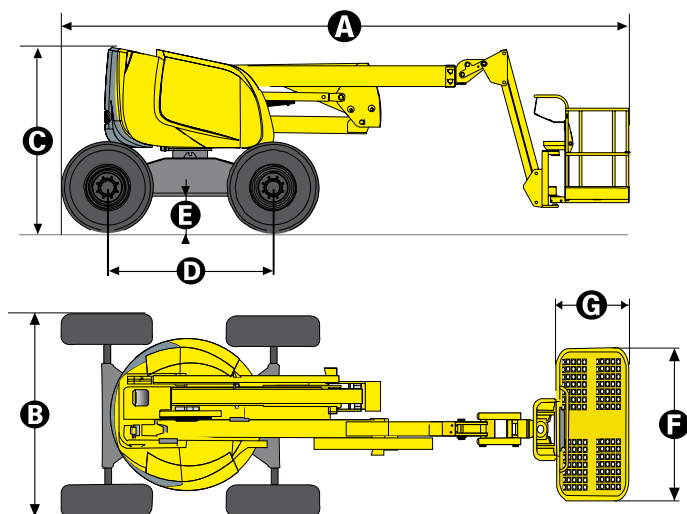

EQUIPAMENTO STANDARD

- Plataforma aérea, articulada, com lança telescópica
- Base giratória, com capacidade de rotação igual a 360°
- Sistema de bloqueio por sobrecarga
- Autopropulsadas sobre rodas, acionadas por motor a combustão interna a diesel
- Painel de controle na plataforma com alavanca de controle
- Altura de trabalho máxima igual a 16,00m (HA 16 PX) e 17,30m (HA 18 PX)
- Alcance horizontal igual a 9,20m (HA 16 PX) e 10,60m (HA 18 PX)
- Capacidade máxima de carga 230kg
- Dispositivo para liberação das rodas
- Horímetro
- Bloqueio mecânico do giro da base
- Pontos para amarração e içamento

OPÇÕES E ACESSÓRIOS

- Gerador elétrico 3,3 kW
- 230 V / 11 V – 16 A tomada no cesto
- Cesto com dimensões 2,3 x 0,80 m
- Alarme de translação
- Giroflex
- Farol de trabalho
- Catalisador
- Óleo hidráulico biodegradável
- Kit de países frios
- Kit de países quentes
- Linha de ar comprimido na plataforma

